

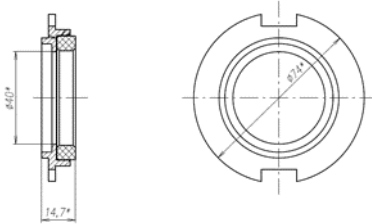
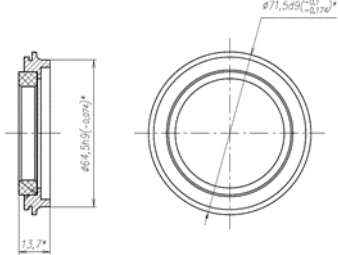
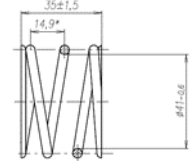
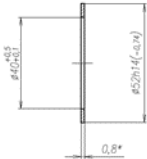
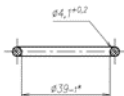

ООО «МОТОР ИНТЕР»

Спецификация торцевого уплотнения УТ-40

Комплектность		Наименование	Артикул по каталогу	Артикул по чертежу	Вид детали	Материал
УТ-40-6	УТ-40-2	Кольцо подвижное	4ВЦ 50/12.010-01 (Д49.123.1спч)	УТ-40-6-1		Карбид кремния SIC Сталь нержавеющая 2CR13
		Кольцо неподвижное	4ВЦ 50/12.030-01 (Д49.123.3спч)	УТ-40-6-2		Графит углеродный М106К Сталь нержавеющая 2CR13
	Пружина	4ВЦ 50/12.039-2 (Д49.123.07-1)	УТ-40-6-3		Сталь нержавеющая 2CR13	

		Кольцо (шайба)	4ВЦ 50/12.032-1 (Д49.123.04)	УТ-40-6-4		Сталь нержавеющая листовая SS304
		Кольцо (малое)	4ВЦ 50/12.034-1 (Д49.123.06)	УТ-40-6-5		Смесь резиновая фторкаучуковая FKM
		Кольцо (большое)	4ВЦ 50/12.033 (Д49.123.29)	УТ-40-6-6		Смесь резиновая фторкаучуковая FKM
https://motorinter.com						